

Hochleistungs-Gebläsehammermühlen

Hochleistungshammermühle Ultra 370 / 450 / 550 in Industrieausführung

- Lange Lebensdauer, da wichtige Verschleißteile aus **CREUSABRO 8000** gefertigt sind
- Zum Schroten von Getreide jeder Art
- Selbstansaugend
- Antrieb mit Elektromotor 3000 Upm.
- Gehärtete Hämmer, viermal wendbar – daher längste Lebensdauer
- Robuste Qualität und wartungsfreie Konstruktion
- Geeignet für computergesteuerte Mahl- und Mischanlagen



NEU:

Wichtige Verschleißteile (Gebläse und Rotorteile) sind aus **CREUSABRO 8000 (= hoch verschleißfester Stahl)** gefertigt, daher höchste Verschleißfestigkeit, hoher Verschleißwiderstand – für extreme Einsatzbedingungen

Technische Daten:		Ultra 370	Ultra 450	Ultra 550
E-Motor	kW	37	45	55
Mahlleistung (Getreide, Mais)	ca. kg/Std.	2500-4600	3000-5800	3800-7000
Ansaugung – Gebläse 3-flg. (4-flg.)	m	12	10	10
Förderlänge – Gebläse 3-flg. (4-flg.)	m	20	20	20
Schlägeranzahl	Stk	44	44	44
Erforderliche Filterfläche	lfm	15	15	15

Grundausrüstung:

Mühle mit Gebläse 3-flg. (4-flg.) (max. Ansaugweite mit Normgebläse ca. 12 m, max. Förderlänge ca. 20 m mit Normgebläse), Schlägerrotor mit 44 Schläger, Mühlenmotor 37, 45 oder 55 kW. mit Klemmkasten, Rohrausblasstutzen Ø 160 mm, Rohransaugstutzen Ø 120 mm, **ohne Sieb, ohne Ansaugkopf, ohne Schalter-Stecker-Kombination**

Best.Nr.:	Artikelbezeichnung
105847	Hammermühle Ultra 370 / 37 kW./Gebläse 3-flg.
105848	Hammermühle Ultra 450 / 45 kW./Gebläse 3-flg.
105849	Hammermühle Ultra 550 / 55 kW./Gebläse 4-flg.
106592	Steinsammelvorrichtung mit eingebautem Magnet Ø 120
105903	Ansaugkopf mit Fremdkörperabscheider Ø 120
111218	Sieb Ø 2,5 mm (2 Stk. Pro Garnitur)
111219	Sieb Ø 3,0 mm (2 Stk. Pro Garnitur)
111220	Sieb Ø 3,5 mm (2 Stk. Pro Garnitur)
111221	Sieb Ø 4,0 mm (2 Stk. Pro Garnitur)
111222	Sieb Ø 4,5 mm (2 Stk. Pro Garnitur)
111223	Sieb Ø 5,0 mm (2 Stk. Pro Garnitur)
111224	Sieb Ø 6,0 mm (2 Stk. Pro Garnitur)
107677	Hammermühlenschläger (Ultra 370/450/550 / 1 Satz 44 Stk.) Ersatzteil
106061	GummifüÙe 100 Ø (schwere Ausführung) (1 Garn.=4 Stk.)

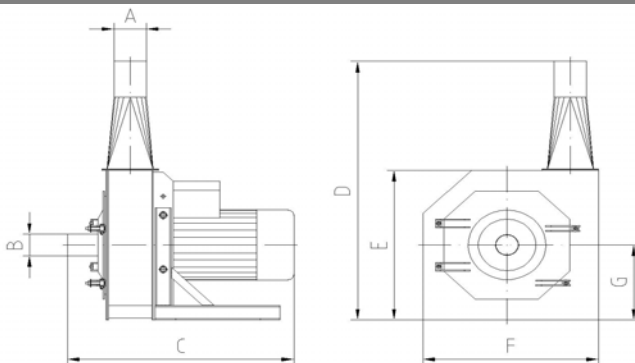

Abm.	Ultra 370	Ultra 450	Ultra 550
A	160 mm	160 mm	160 mm
B	120 mm	120 mm	120 mm
C	1130 mm	1175 mm	1220 mm
D	1435 mm	1435 mm	1435 mm
E	830 mm	830 mm	830 mm
F	870 mm	870 mm	870 mm
G	415 mm	415 mm	415 mm

Nähere Informationen erhalten Sie von:

GRUBER MASCHINEN GmbH. - Getreidetechnik

A-4673 Gaspoltshofen, Kirchdorf 6

Tel.: 0043 / 7735 / 6051-0, Fax.: 0043 / 7735 / 6051-9

e-mail: office@gruber-maschinen.at